

LEADING EDGE ITEM No. LE-B80

マルチポジションベンチ MULTI POSITION BENCH

取扱説明書

この度は本製品をお買い上げ頂き誠にありがとうございます。
安全にご使用いただくために必ずこの取扱説明書をよく読んでからご使用ください。
また、読み終わった後も大切に保管してください。



ご購入者様限定特典！
本製品を使用したトレーニング動画を
限定配信中！

← QRコードからアクセス

使用上のご注意 ※必ずお読みください。

この説明書では、商品を安全に正しくお使いいただき、使用時に起こりうる危害や、財産への損害を未然に防止するために、以下のように表示マークで区分し、説明しています。

表示	意味
	警告 この表示を無視して、誤った取り扱いをすると、死亡または重傷を負う可能性が想定される内容を示しています。
	注意 この表示を無視して、誤った取り扱いをすると、障害または物的損害が発生する可能性が想定される内容を示しています。

表示	意味	表示	意味
	してはけない「禁止」内容です。		必ず実行していただく「強制」内容です。

	禁止	<ul style="list-style-type: none"> ●本製品を、踏み台など本来の用途以外で使用しないでください。 ●本製品は1人用です。同時に2人以上で使用しないで下さい。 ●本製品は重量があり大変危険な為、使用中は小さなお子様近づかないようにご注意ください。 ●商品が破損したり、ガタついたり、あるいは取付けが緩んだ状態での使用はしないで下さい。 ●トレーニング時には指輪やネックレス、マフラーなどの装飾品は着用しないで下さい。 ●飲酒時には使用しないで下さい。
	必ず実行	<ul style="list-style-type: none"> ●本製品の耐荷重量は300kgです。ダンベルプレスなどの運動を行う際には、器具の重量も加味したうえでご使用ください。 ●ご使用前には各部のボルトが完全に固定されているか必ずご確認ください。 ●使用前に破損などの異常がないかご確認ください。 ●本製品は、屋内の平坦な場所で周囲の安全を確認した後にご使用下さい。 ●ご使用中に製品に異常を感じた場合は、すぐに使用を中止して下さい。 ●保護者の方は小さなお子様を本商品を遊具として使用しないよう十分にご注意下さい。 ●ご使用に際してはご自分の体力に応じた重量にてトレーニングを行って下さい。 ●ご使用中に体調の変調があった場合は、すぐに使用を中止し医師にご相談下さい。 ●本製品は健康の維持・推進を目的とした商品であり、事前に医師に相談する必要がある場合、及び家庭内リハビリに使用する場合は、必ず医師に相談してからご使用下さい。
	禁止	<ul style="list-style-type: none"> ●本製品は家庭用となります。ご自宅等以外(学校・スポーツジム等)での使用はしないで下さい。 ●屋外での使用や、直射日光の当たる場所、湿気が多い場所などでの保管は避けて下さい。錆や変色の原因となります。 ●お客様による修理・改造は絶対に行わないで下さい。故障や怪我・事故等の原因となります。 ●本製品のお手入れにはシンナー・ベンジンや酸性洗剤を使用しないで下さい。
	必ず実行	<ul style="list-style-type: none"> ●脚フレームに装着のラバー素材と床材との相性により、移染が発生してしまう場合がございます。また柔らかいフロアマットや畳に長時間設置されますと、床に跡が付いてしまう場合がございますので、床保護マット等のご使用をお勧めいたします。 ●ご使用後は汗や水気等を乾いた布でよく拭き取り、しっかりと乾燥させてから保管して下さい。 ●本製品はアルコール耐性シートを使用しておりますが、過度な拭き取りや、溶剤の長時間の付着は、劣化や変色のおそれがありますので、充分に拭き取り乾燥させて下さい。

品質表示

寸法：約幅54×奥行125×高さ42～123cm(シート幅27cm)
 本体重量：約18kg
 耐荷重：300kg
 原産国：中国 ※商品の外観や仕様は予告なく変更する場合があります。

構造部材

本体フレーム：スチール
 シート表面皮：PVC
 シート中身：EPE/XPE/合板

内容品 ※組み立て前に必ず内容をご確認ください。

ベンチ本体	×1	袋ナット	×2
ベースフレーム	×1	10mmワッシャー	×2
10×55mmボルト	×2	13/17スパナ	×1

製品の保証・及び保証範囲について

- 本製品の保証はご購入より1年間です。
- 通常使用による摩擦や経年劣化(傷・汚れ・色褪せ・傷みや紫外線による変質等)は保証の対象外となります。
- お客様ご自身の過失による破損や不具合、安全要項を守らずに使用された際に発生した破損は保証の対象外となります。
- 転倒による製品本体の破損等は製品保証外となります。
- 本製品の使用により発生した周辺物への破損等につきましては当社では一切その責任は負いません。予めご了承ください。
- 説明書の指示に従わない使用での破損や事故の責任は負いません。予めご了承ください。

販売元

株式会社YOCABITO 〒500-8842 岐阜県岐阜市金町4-30 6F お客様相談窓口：info@yocabito.co.jp

組み立て方法 ※組み立ての際は、軍手等を着用した上、手などを挟まない様にお気を付け下さい。

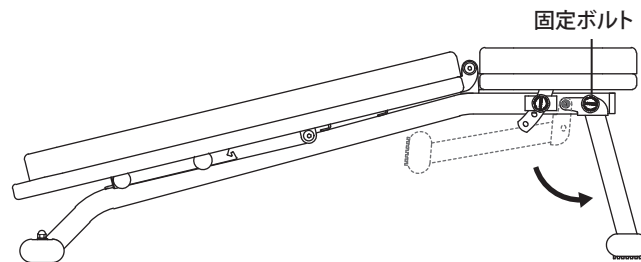

固定ボルトを手前に引っ張りながら図のように脚を展開します。
脚が開ききりましたら固定ボルトから手を放し、固定ボルトをしっかりと締めなおしてください。

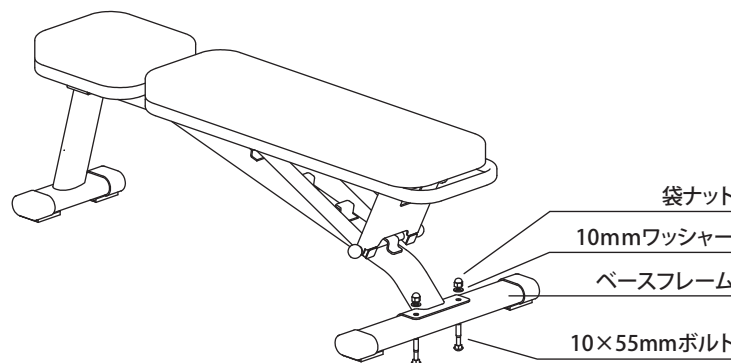

ベンチ本体にベースフレームを固定します。
※ナットの締めすぎにご注意ください。ネジ山の破損等につながる可能性があります。

可変方法(フラット)

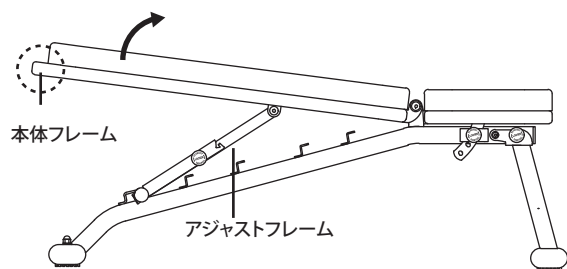

背もたれ側の本体フレームを持ち、シートを起こします。

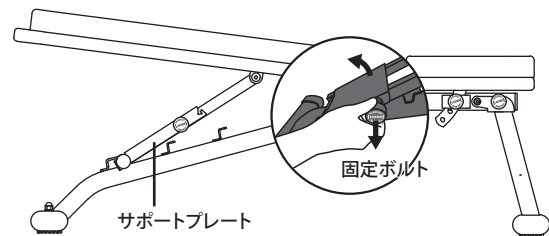

背もたれ側のシートを起こしたまま、サポートプレートの固定ボルトを手前に引っ張り、矢印の向きにサポートプレートを起こします。

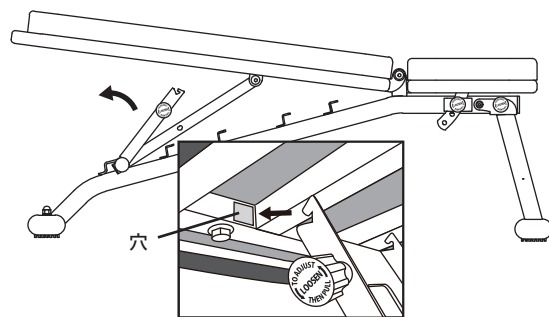

背もたれ側の、本体フレーム裏の穴が空いている部分に、サポートプレートのフックをひっかけ固定します。
※カチとはまるまで、フックを外側に押し込んでください。

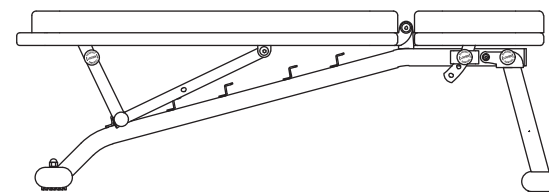

可変方法(角度調整)

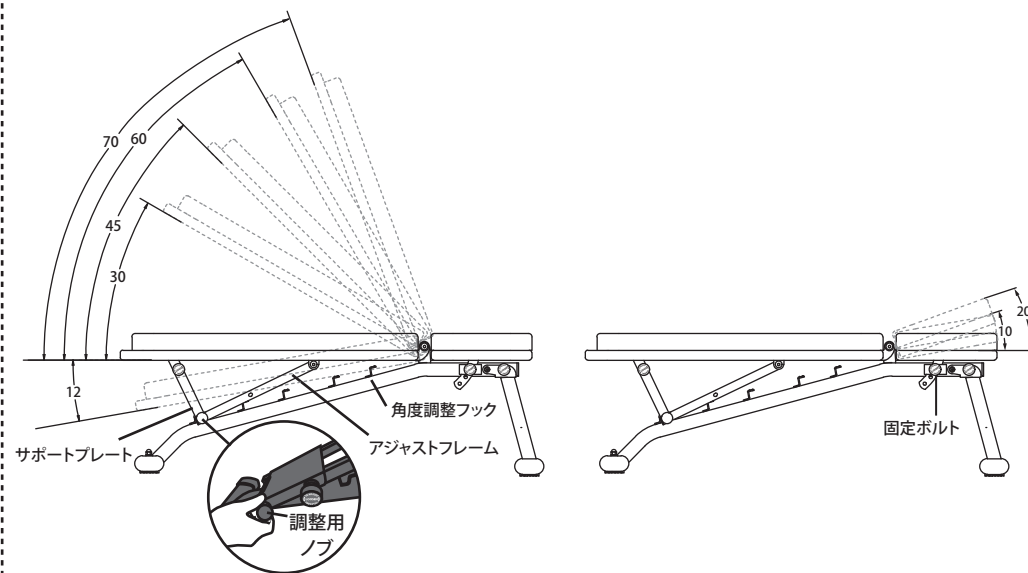

【背面シート角度調整方法】

可変方法(フラット)の逆の手順で、シートを軽く持ち上げ、サポートプレートをアジャストフレームに戻します。アジャストフレームの調整用ノブを持ちながら、角度調整フックに引っ掛け、シートをお好みの角度に調整します。

【座面シート角度調整方法】

座面下の固定ボルトを緩め、手前にひっぱりながら座面シートの角度を調整します。角度調整後はしっかりと固定ボルトを締めなおしてください。

可変方法(デクラインポジション)

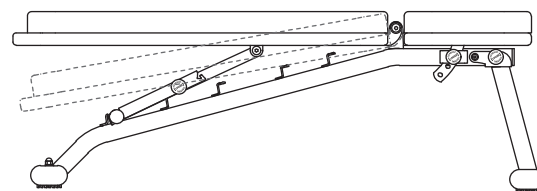

サポートプレートをアジャストフレームに戻し、アジャストフレームの調整用ノブを持ちながら、端の角度調整フックに引っかかるよう背面シートを倒します。