

LEADING EDGE ITEM No. LE-B80L



折りたたみマルチポジションベンチ
FOLDING MULTI POSITION BENCH

取扱説明書

この度は本製品をお買い上げ頂き誠にありがとうございます。
安全にご使用いただくために必ずこの取扱説明書をよく読んでからご使用ください。
また、読み終わった後も大切に保管してください。

使用上のご注意 ※必ずお読みください。

この説明書では、商品を安全に正しくお使いいただき、使用時に起こりうる危害や、財産への損害を未然に防止するために、以下のように表示マークで区分し、説明しています。

表示	
 警告	この表示を無視して、誤った取り扱いをすると、死亡または重傷を負う可能性が想定される内容を示しています。
 注意	この表示を無視して、誤った取り扱いをすると、障害または物的損害が発生する可能性が想定される内容を示しています。

警告

- 本製品は重量があり大変危険なため、組立中は小さなお子様近づかないようにご注意ください。
- 本製品を、踏み台など本来の用途以外で使用しないでください。
- 飲酒時には使用しないでください。
- トレーニング時には指輪やネックレス、マフラーなど装飾品は着用しないでください。
- 保護者の方は、小さなお子様本製品を遊具として使用しないよう充分にご注意ください。
- お客様による修理・改造は絶対に行わないでください。
故障や怪我、事故等の原因となります。

注意

- 本製品は家庭用となります。学校・スポーツジム等ご自宅以外での使用はご遠慮ください。
- 本製品の耐荷重量は 120kg です。
ダンベルプレスなどの運動を行う際には、器具の重量も加味したうえでご使用ください。
- ご使用前に各部のボルトが完全に固定されているか必ずご確認ください。
- 本製品は 1 人用です。同時に 2 人以上で使用しないでください。
- ご自分の体力に応じた重量にてトレーニングしてください。
- 本製品は、屋内の平坦な場所で周囲の安全を確認した後にご使用ください。
- ご使用中に体調の変調などがあった場合は、すぐに使用を中止し医師にご相談ください。
- 事前に医師に相談する必要がある場合や、家庭内リハビリ等の目的での使用はしないでください。
- 脚フレームに装着のラバー素材と床材との相性により、
移染が発生してしまう場所がございますので、床保護マット等のご使用をお勧めいたします。
- 野外での使用や直射日光の当たる場所や湿気が多い場所などでの保管は避けてください。
錆や変色の原因となります。
- ご使用後は汗や水気等を乾いた布でよく拭き取り、しっかりと乾燥させてから保管ください。

品質表示

寸法：約長さ126cm×幅46cm×高さ42cm
本体重量：約 12kg
耐荷重：120kg
原産国：中国

※商品の外観や仕様は予告なく変更する場合があります。







構造部材

本体フレーム：スチール
シート表面皮：PVC
シート中身：EPE/合板

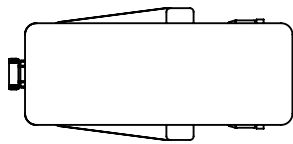
販売元

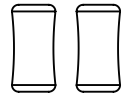
株式会社YOCABITO 〒500-8842 岐阜県岐阜市金町 4-30 6F お客様相談窓口：info@yocabito.co.jp

内容品 ※組み立て前に必ず内容をご確認ください。

A. 本体フレーム ×1 	B. リアレッグ ×1 	C. 8mm 袋ナット ×2 
E. フォーム ×2 	F. 10mm ロックピン ×1 	G. 8mm ロックピン ×1 
		D. 8mm ワッシャー ×2 
		H. 8×45mm ボルト ×2 

※F.Gのロックピンは納品時本体に組み込まれております。

組み立て方法 ※組み立ての際は、軍手等を着用した上、手などを挟まない様にお気を付け下さい。

1. A. 本体フレームから F. 10mm ロックピンを引き抜き、折りたたまれた A. 本体フレームを展開します。
完全に展開したら再度ロックピンを差し込み固定します。

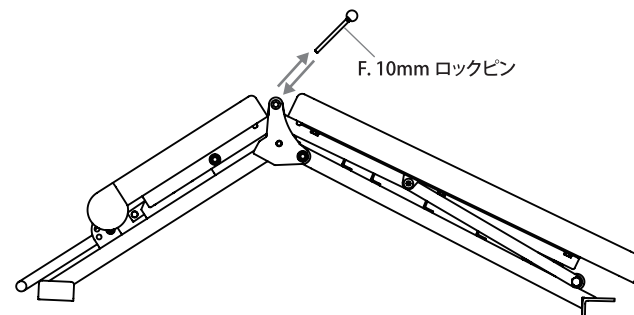

2. 座面と背面を起こし、シートの下にある爪に引っかけて固定します。

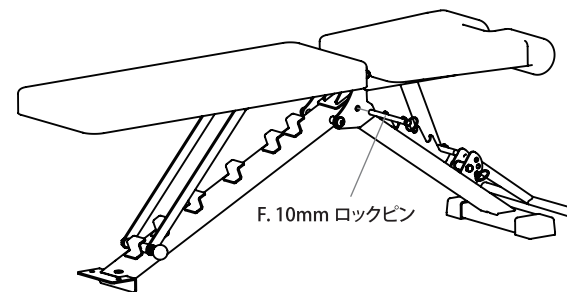

組み立て方法 ※組み立ての際は、軍手等を着用した上、手などを挟まない様にお気を付け下さい。

3. A. 本体フレームにリアレッグを取り付け、ボルト等で固定します。

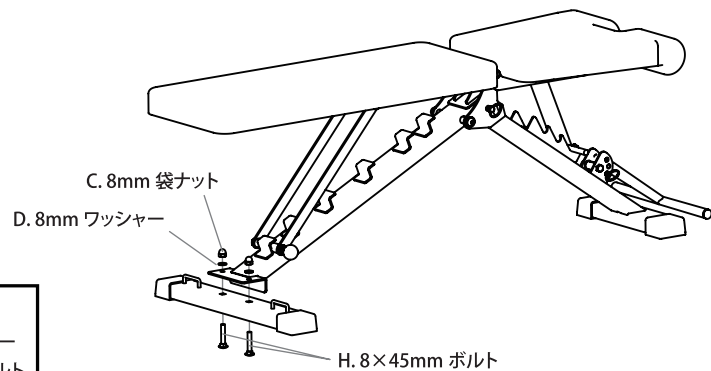

- 使用部品類
- C. 8mm 袋ナット
 - D. 8mm ワッシャー
 - H. 8×45mm ボルト

4. 足掛けバーの角度を調節し、E. フォームを差し込みます。

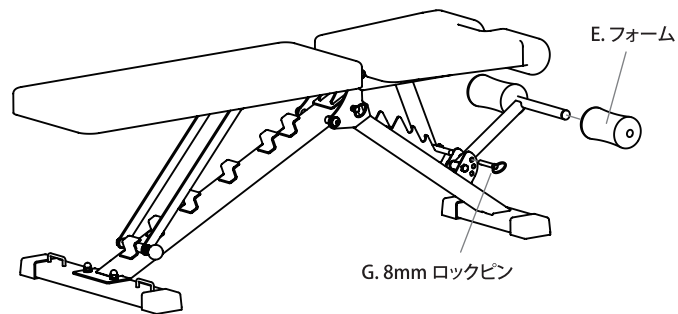

G. 8mm ロックピン

5. 完成

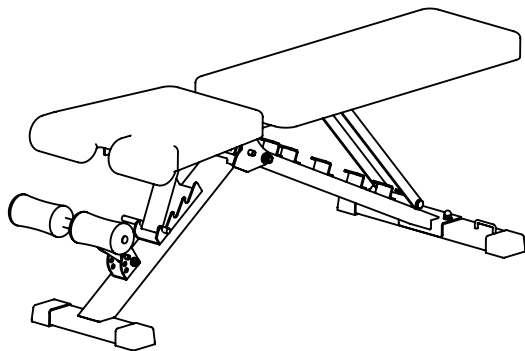

可変方法 (角度調整)

【座面・背面シート角度調整方法】

シートを軽く持ち上げ、シート下にある爪からフレームを外します。シートを起こしながら好みの角度の位置にあわせて、フレームを爪に引っかけます。デクライン時はフレームを爪から外してシートを倒してください。

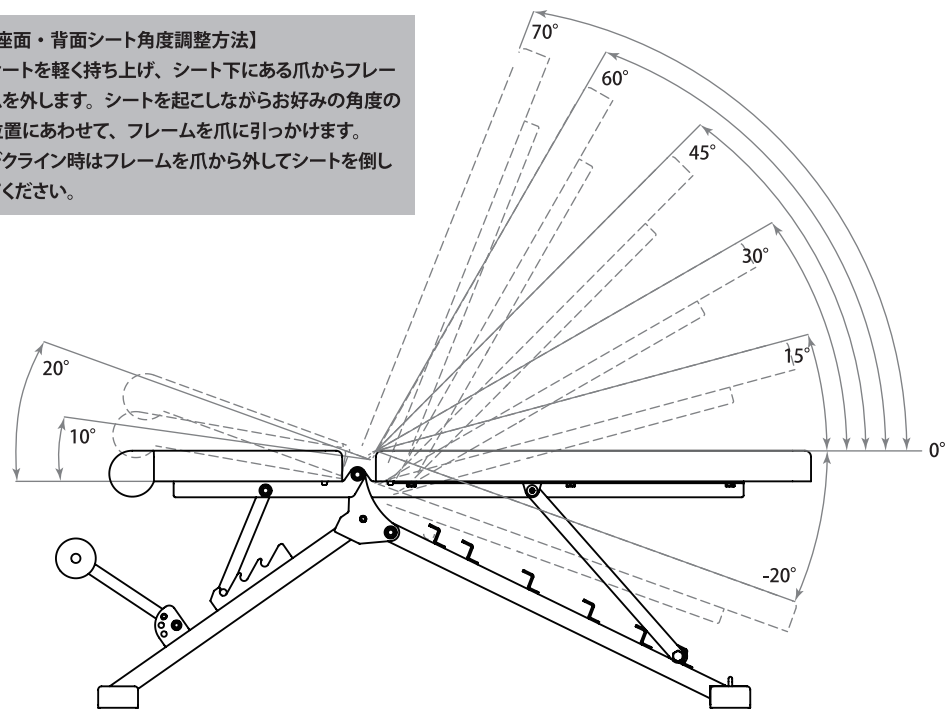

収納方法

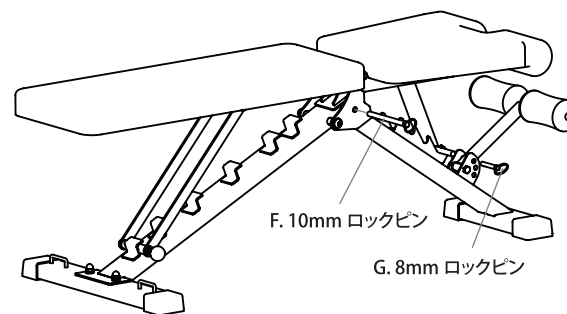

足掛けバーの角度を調整します。
F. 10mm ロックピンを引き抜き、シート下のフレームを爪から外した後、本体を折りたたみます。再び F. 10mm ロックピンを差し込みます。