

この度は、本製品をお買い上げいただき誠にありがとうございます。
 本製品をご使用になる前に必ず取扱説明書をよくお読みいただき、正しくご使用ください。
 また、取扱説明書はお読みいただいた後も大切に保管してください。

◆ご使用時の注意事項◆ ⚠️ 必ずお読みください!

- ・組み立ては大人2人で実施していただき、小さなお子様には絶対に行わせないでください。
- ・本製品の耐荷重は100kgです。
- ・使用前に各パーツが完全に固定されているか必ずご確認ください。
- ・本製品は屋内の平坦な場所で、周囲の安全を確認した後にご使用ください。
- ・本製品は1人用です。同時に2名以上で使用しないでください。
- ・お子様がご使用になる場合は必ず保護者の方が補助を行ってください。
- ・本製品を椅子やジャンプ台など、本来の用途以外で使用しないでください。
- ・飲酒時には使用しないでください。
- ・指輪やネックレス、マフラーなどの装飾品は着用しないでください。
- ・製品に異常を感じた場合はすぐに使用を中止してください。
- ・フローリングや畳などの上で直接ご使用になる場合、床を傷つけてしまう場合がございます。また、フローリングとの相性によってはゴムキャップの色が床に移染する場合がございますので、トレーニング用の床保護マット等のご使用をお勧めいたします。
- ・柔らかいヨガマットなどの上で使用した場合、マットに跡が残る場合があります。
- ・本製品は健康の維持・増進を目的とした商品であり、事前に医師に相談する必要がある場合及び家庭内リハビリに使用する場合等は、ご使用前に必ず医師にご相談ください。
- ・ご使用中に体調の変調があった場合は、すぐに使用を中止し医師にご相談ください。
- ・商品を改造したり解体しないでください。
- ・屋外での使用や、直射日光の当たる場所や湿気の高い場所での保管は避けてください。

【本製品を末永くお使いいただく為に】

ゴムバンドの上に着地してしまうと、ゴムパーツやカバーに負担がかかりダメージを負いやすくなっており、跳躍面の縁にあるカラーのラインの内側に着地いただくようなイメージで運動を行っていただき、なるべくカバーの上に着地しないようにお使い頂きますと幸いです。
 ※業務用では不特定多数の方がシューズを履いた状態で利用されるため、ゴムやカバーの消耗が激しいケースがあります。

◆商品内容◆

[トランポリン]	
トランポリン本体 × 1	カバー × 1
トランポリン脚 × 8	

[トランポリンハンドル]	
[A] 高さ調整パイプ × 1	[G] ボルト(短) × 1
[B] ハンドルバー × 1	[H] 平ワッシャー × 3
[C] ハンドルポスト × 1	[I] カーブワッシャー × 1
[D] 高さ調整ボルト × 1	[J] スプリングワッシャー × 1
[E] ハンドルポスト固定ボルト × 1	[K] ナット × 1
[F] ボルト(長) × 1	

取扱説明書 × 1	レンチ × 1 六角レンチ各 × 1

◆商品仕様◆

使用サイズ : 直径102cm × 高さ30cm
 重量 : 約8kg
 素材 : スチール、ゴム、PP
 耐荷重 : 100kg
 生産国 : 中国
 ※フレーム保証1年間
 ※ゴムは消耗品のため、保証期間は6ヶ月となります。
 (業務利用の場合は3ヶ月)
 なお、ゴムパーツは別売り販売を実施しております。
 ※内容に不備や不足がございましたら、お客様相談窓口までご連絡ください。

◆輸入販売元◆

株式会社eSPORTS 〒500-8842 岐阜県岐阜市金町4-30 6F
 お客様相談窓口: info@esports.co.jp

◆展開方法◆ 可動部に指を挟まないようにご注意ください。軍手などの着用をお勧めいたします。

- ①
 4つ折りになっている本体を二つ折り状態まで広げます。
 ※ゴムが重なり合っていないか、位置がズレていないかをしっかりとご確認ください。

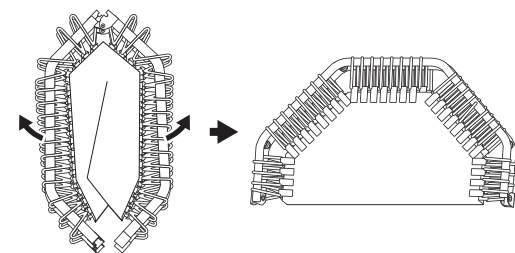

- ②
 1人が片側のフレームを押さえた状態で、もう1人が両手もしくは片足を使ってゆっくりと本体を押し広げてください。
 ※床を保護するマットやカーペットの上で実施してください。
 ※本体が開ききるまでしっかりとフレームを支えてください。
 ※開ききった瞬間、若干跳ね返りがございますのでお気を付け下さい。

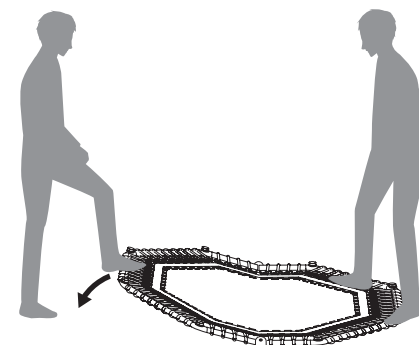

- ③
 8本の脚パーツを、本体のネジ山に時計回りに最後までしっかりとねじ込みます。
 ※脚パーツはまっすぐに取り付けてください。無理にねじ込むとネジ山が破損する場合がございます。
 ※トランポリンの脚は、ご使用の都度しっかりと締めなおしてください。

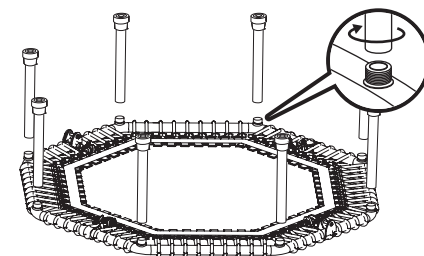

- ④
 トランポリンにカバーを被せ、カバーの各コーナーにあるベルトとボタンで、カバーをトランポリン脚に固定します。

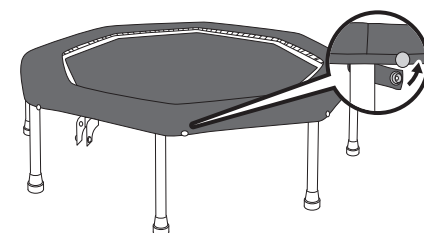

◆ハンドル装着方法◆ 可動部に指を挟まないようにご注意ください。

①

【A】高さ調整パイプと【B】ハンドルバーを、【I】カーブワッシャーと【G】ボルト(短)を使用し取り付けます。
六角レンチを使用し、しっかりと締めつけます。

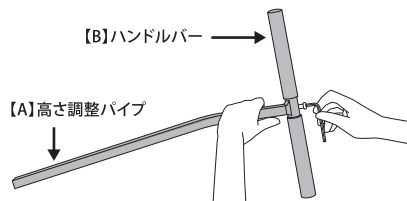

②

トラップリン本体のハンドル取り付け部に【C】ハンドルポストを合わせ、【K】ナット、【H】平ワッシャー×2、【F】ボルト(長)を使用し取り付けます。
※【C】ハンドルポストは、ボルト穴が下を向くようにトラップリン本体に取り付けてください。
※【K】ナットをレンチで固定し【F】ボルト(長)を六角レンチで締め付けます。
※締め付けすぎると、収納の際ハンドルが可動しにくくなるのでご注意ください。

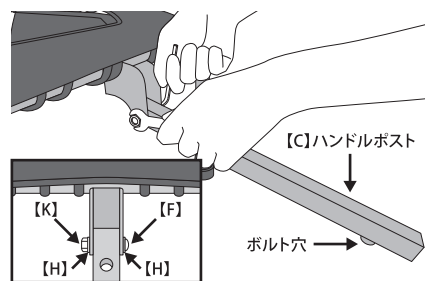

③

【C】ハンドルポストを垂直に起こし、【H】平ワッシャー、【J】スプリングワッシャー、【E】ハンドルポスト固定ボルトで、トラップリン本体に固定します。

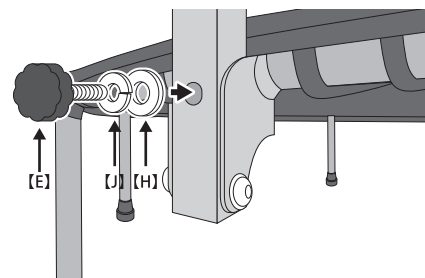

④

①で組み立てた【A】高さ調整パイプを【C】ハンドルポストに差し込み、ハンドルがお好みの高さになるように【A】高さ調整パイプの位置を調整し、【D】高さ調整ボルトを締めて固定します。

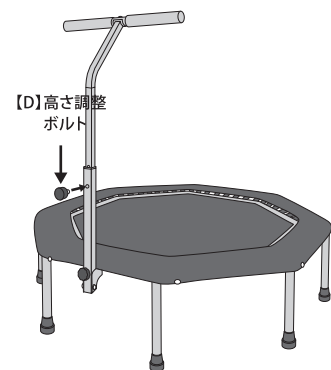

運動の際は、ハンドルに体重を掛け過ぎず、手を添えてバランスを取るようなイメージでご使用ください。

◆ハンドル収納方法◆ ※トラップリンを立てた状態で収納する場合

①トラップリンを地面に垂直に立てます。
※トラップリンが転倒しないようご注意ください。

②【E】ハンドルポスト固定ボルトを外し、ハンドルを矢印の方向へ回転させます。

※長期間トラップリンを使用しない場合は、下記の分解方法の通りトラップリンを完全に分解して保管してください。

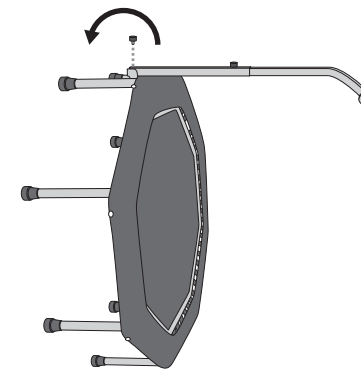

◆分解方法◆ 可動部に指を挟まないようにご注意ください。重手などの着用をお勧めいたします。

①ハンドルをトラップリン本体から取り外します。

②本体に取り付けられているカバーを外します。
本体を裏返しにし、全ての脚取り外します。

③可動部のフレームをしっかり押さえた上で、フレームをゆっくり折りたたみます。

※床を保護するマットやカーペットの上で実施してください。
※フレームが閉じる瞬間、若干反動がございますのでお気を付け下さい。

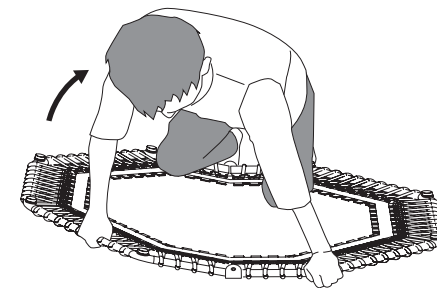

④トラップリンを折りたたみ、お届け時の箱などに収納し、湿気の少ない場所に保管してください。

